

Siduriga generaatori rihmarataste eemaldamise ja paigaldamise komplekt, 2-osaline

Tootenumber: 150.3270

EAN: 4042146960301

Soodushind: 15,00 € *

Kirjeldus

- vabajooksu rihmarataste monteerimiseks ja demonteerimiseks generaatori või rihmaratta vahetamisel
- Generaator lukustatakse Torx-padruni abil
- Kruiühendust kasutatakse 17 mm kuuskantadapteri kaudu
- samuti kruvide kontrollimiseks
- võimaldab keskmutri vabastamist ja kinnitamist rihmaratta võlli samaaegsel vastuhoidmisel
- sisenedikantajam vastavalt standardile DIN 3120 / ISO 1174, kuulirenniga



Kasutusala / kasutamiseks: Ford diiselmootorid 2.0L EcoBlue, 2,0 l Duratorq TDCi (DW10F)

Omadused

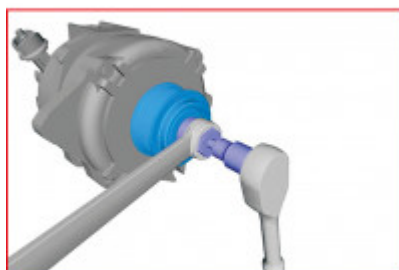
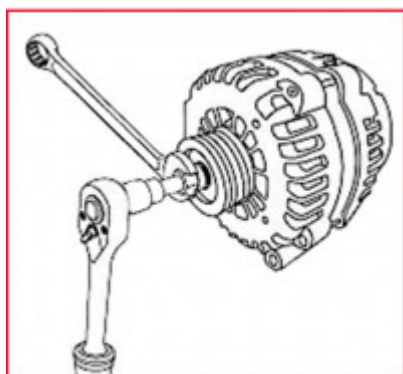
Materjal1:	väga kvaliteetne kroomvanaadiumteras
Nelikantajam tollides:	1/2"
Norm:	DIN 3120, ISO 1174
Pakendi kõrgus mm:	35
Pakendi laius mm:	70
Pakendi pikkus mm:	175
Pakendisisu:	1
Videolingi sisu:	Video
Väliskuuskantajam mm-s:	24.0
kaal g:	200
osadid komplektis:	2
profiil 3:	TORX®
profiili suurus TORX®:	T50
profiili suurus mm, sisekuuskant:	17



Koosnedes

Tootenumber	Arv		Toode	Soovituslik jaehind: (ilma KM-ta)
150.3271	1 x		Sisekuuskant-adapter, 17 x 24 mm	Info: Artikkel ei ole tellitav
150.3272	1 x		1/2" padrunotsak Torx-kruvidele T50	Info: Artikkel ei ole tellitav