

Sicherungsring-Spannwerkzeug, 5-50mm

Artikel-Nr.: 150.1840

EAN: 4042146842195

Aktionspreis: 71,00 € *

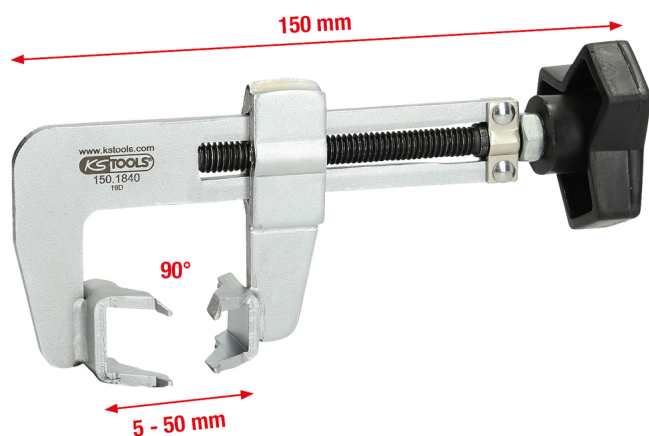

Beschreibung

- 90° abgewinkelt
- für die Montage und Demontage von Wellensicherungsringen ohne Aufnahmeöse
- abrutschsicher
- Chrom Vanadium

Eigenschaften

Form:	90°
Gewicht [g]:	210
Länge mm:	150
Material1:	Feinster Chrom Vanadium Stahl
Spannweite max. in mm:	50
Spannweite min. in mm:	5
Verpackungsbreite mm:	124
Verpackungshöhe mm:	55
Verpackungsinhalt:	1
Verpackungslänge mm:	253

